

MAC
ALLISTER

Tronçonneuse

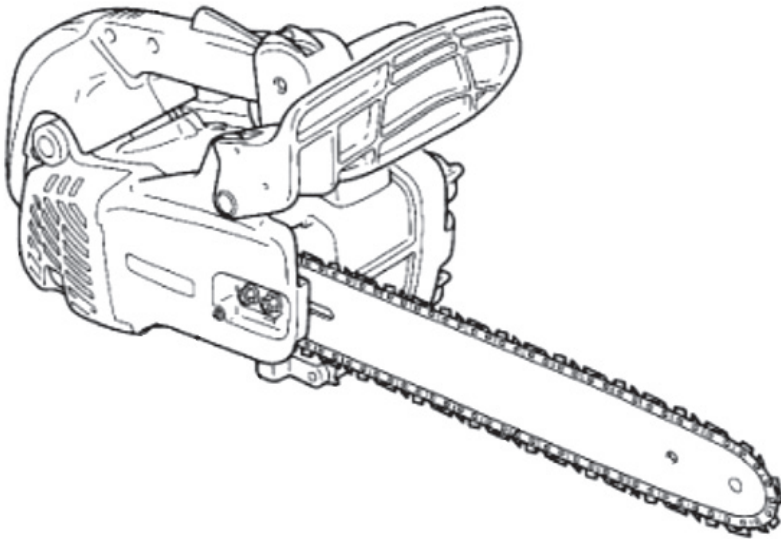

M3630CSP

MANUEL D'UTILISATION

ATTENTION: Lire attentivement
le manuel avant d'utiliser cette machine

Instructions originales

1

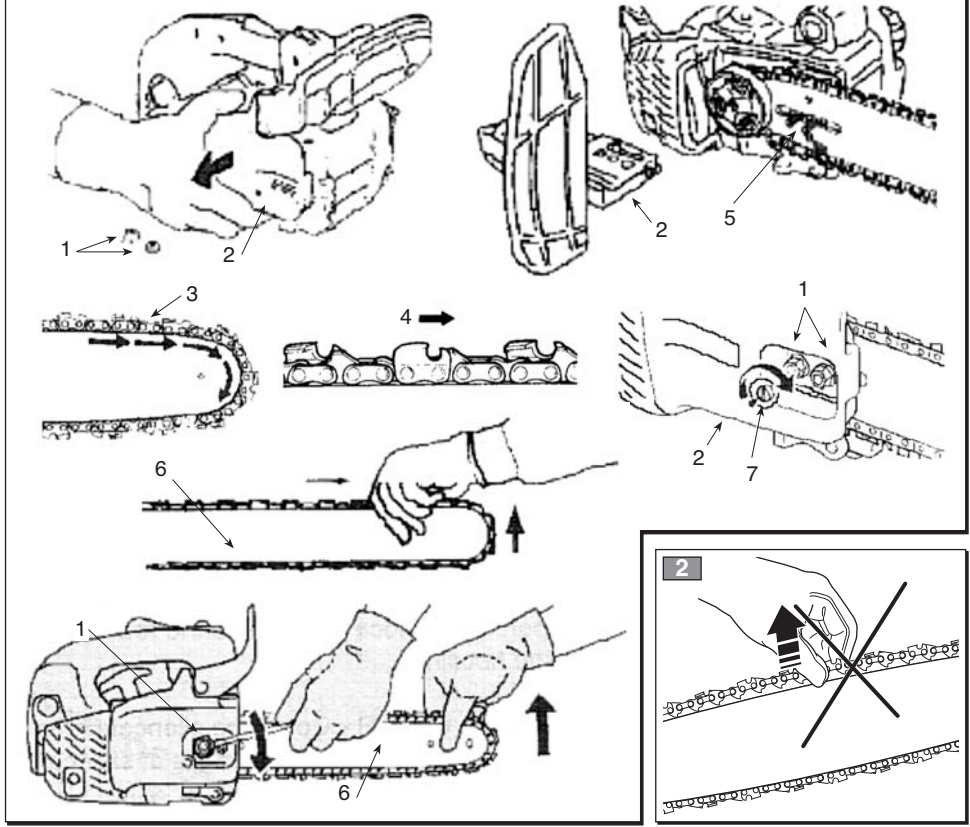

3

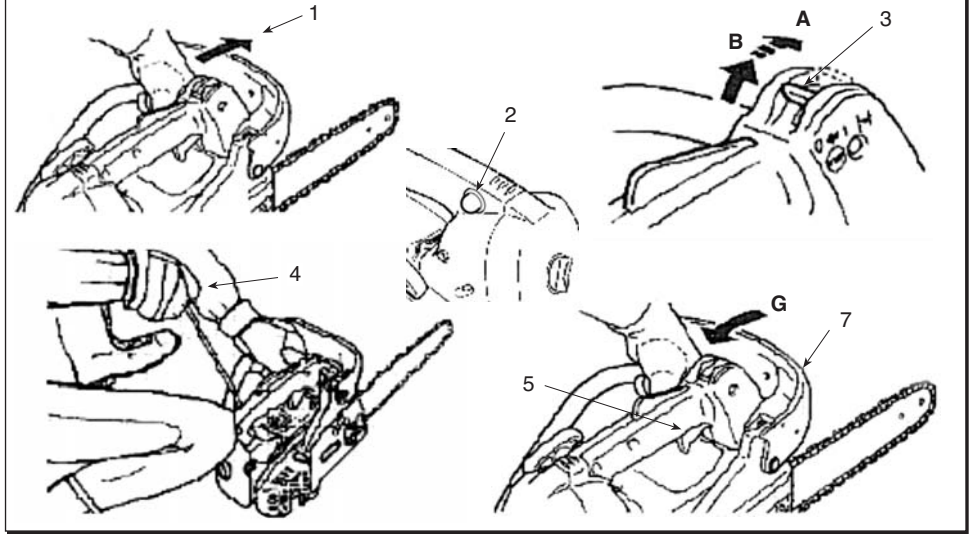

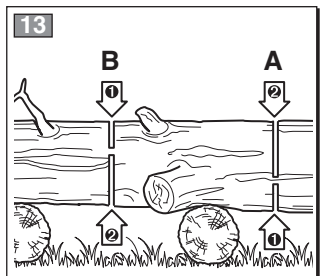
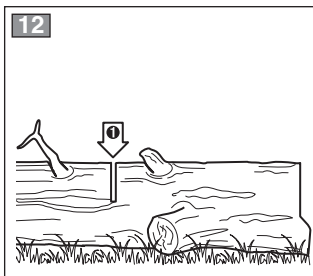
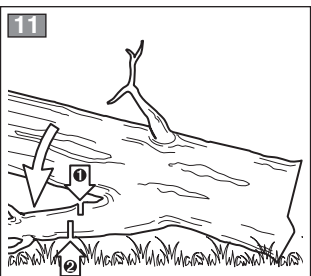
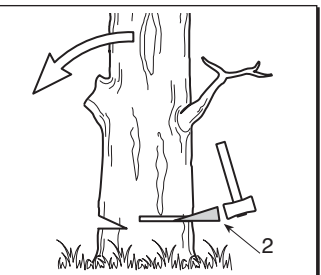
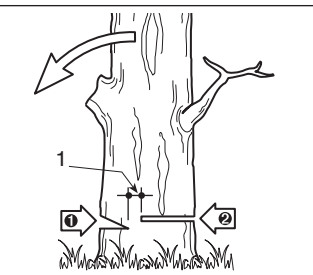
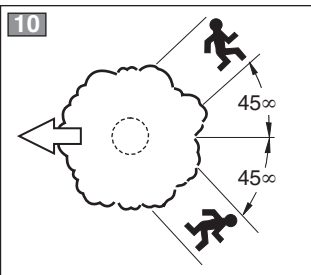
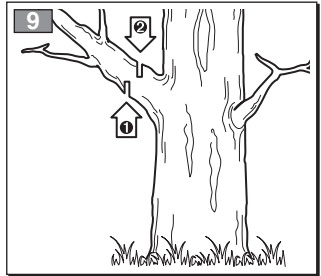
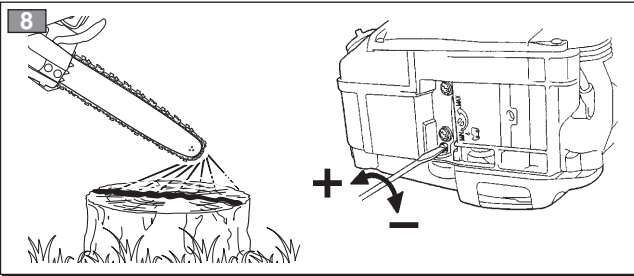
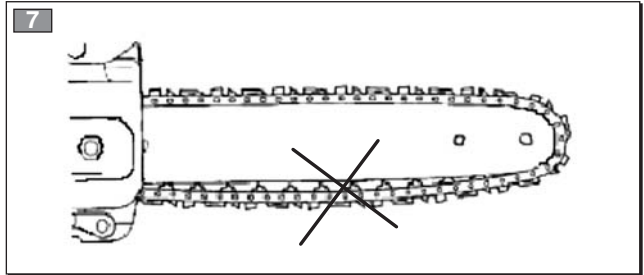
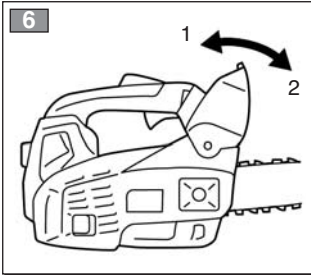
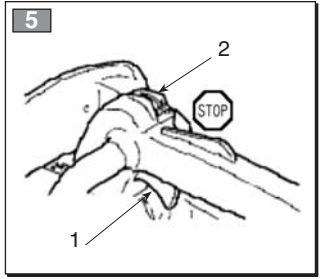
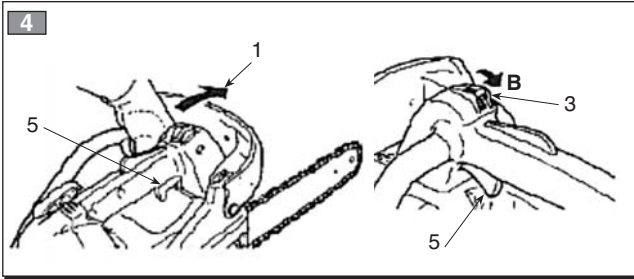

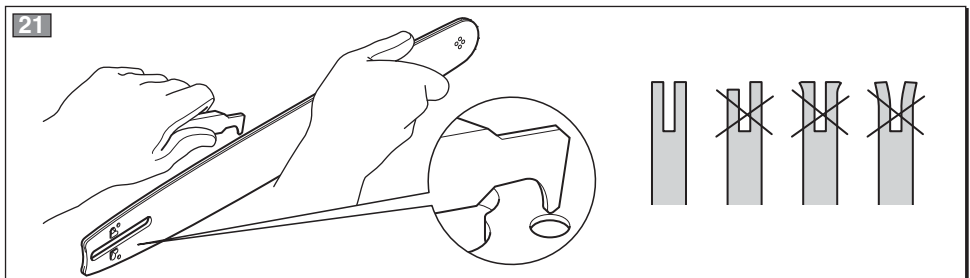
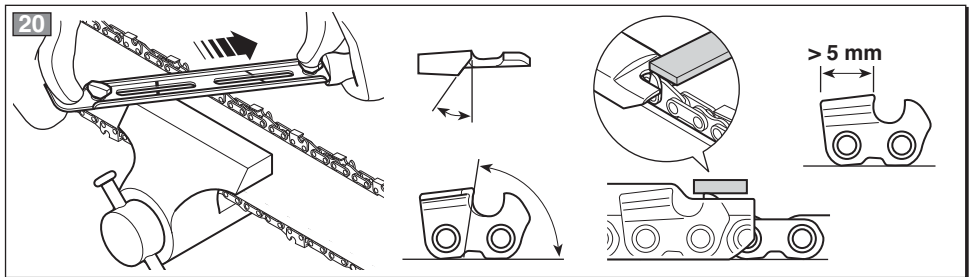
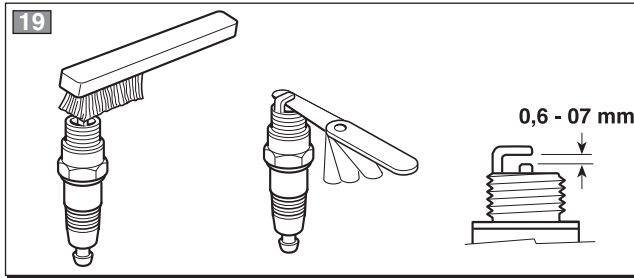
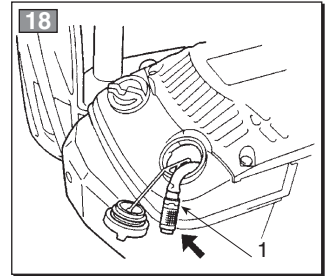
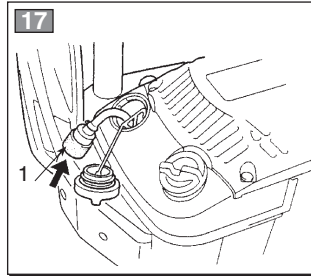
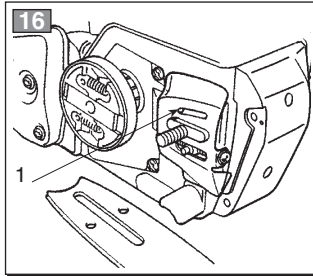
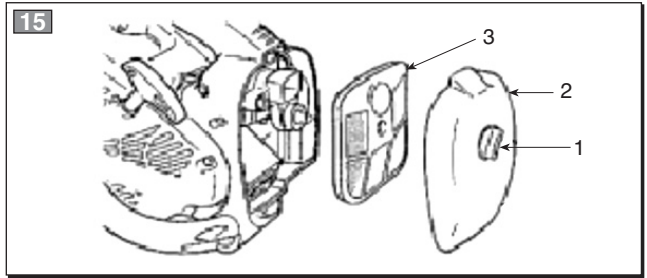
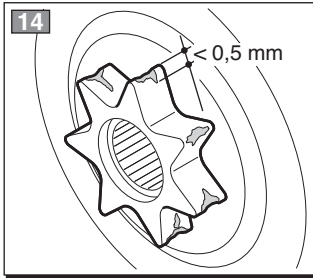

Cher Client,

Nous désirons avant tout vous remercier de la préférence que vous avez accordée à nos produits et nous espérons que l'utilisation de cette machine vous réservera de grandes satisfactions et répondra pleinement à votre attente. Ce manuel a été rédigé pour vous permettre de bien connaître votre machine et de l'utiliser dans les meilleures conditions de sécurité et d'efficacité; n'oubliez pas qu'il est partie intégrante de la machine, gardez-le à portée de la main pour pouvoir le consulter à tout moment et remettez-le avec la machine si vous deviez la céder ou la prêter à d'autres personnes.

Votre nouvelle machine a été projetée et construite conformément aux normes en vigueur, elle résulte sûre et fiable si elle est utilisée dans le plein respect des indications contenues dans ce manuel (utilisation prévue); toute autre utilisation ou le non-respect des normes de sécurité pour l'emploi, l'entretien et la réparation indiquées sont considérés comme une "utilisation impropre" et entraîne la perte de la garantie et le déclin de toute responsabilité du Constructeur, en reversant sur l'utilisateur les frais dérivant de dommages ou lésions personnelles ou à autrui.

Si vous deviez trouver de légères différences entre la description donnée et la machine en votre possession, tenez compte du fait que, dans le cadre de l'amélioration continue du produit, les informations contenues dans ce manuel sont sujettes à des modifications sans préavis ou obligation de mise à jour, sans remettre en cause toutefois les caractéristiques essentielles aux fins de la sécurité et du fonctionnement. En cas de doute, contactez votre revendeur. Bon travail!

⚠ ATTENTION!

**Cette tronçonneuse a été conçue pour l'entretien des arbres;
son utilisation est réservée à des opérateurs qualifiés.**

SOMMAIRE

1. Identification des pièces principales	2
2. Symboles	3
3. Prescriptions de sécurité	4
4. Montage de la machine	8
5. Préparation au travail	9
6. Démarrage – Utilisation- Arrêt du moteur	10
7. Utilisation de la machine	12
8. Entretien et conservation.....	14
9. Guide de dépannage	17
10. Accessoires	18
11. Garantie	18

1. IDENTIFICATION DES PIÈCES PRINCIPALES**PIÈCES PRINCIPALES**

1. Ensemble moteur
2. Protecteur de la main tenant la poignée avant
3. Poignée avant
4. Poignée arrière
5. Enrouleur de chaîne
6. Guide-chaîne
7. Chaîne
8. Protecteur de guide-chaîne
9. Griffes d'abatage

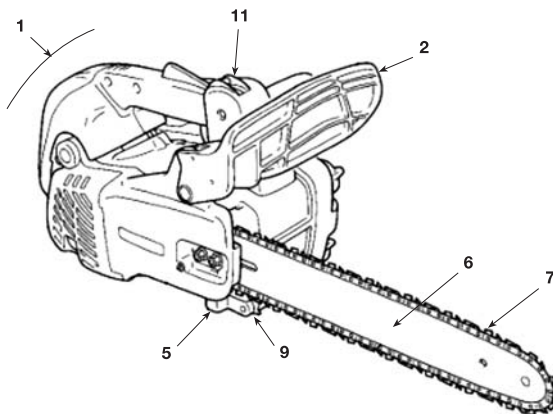
**COMMANDES ET RAVITAILLEMENT**

11. Interrupteur marche-arrêt du moteur et commande du starter
12. Commande d'accélérateur
13. Blocage de l'accélérateur au démarrage
14. Lanceur
15. Commande du dispositif d'amorçage (Primer)
21. Bouchon du réservoir du carburant
22. Bouchon du réservoir d'huile pour chaîne
23. Couvercle du filtre de l'air

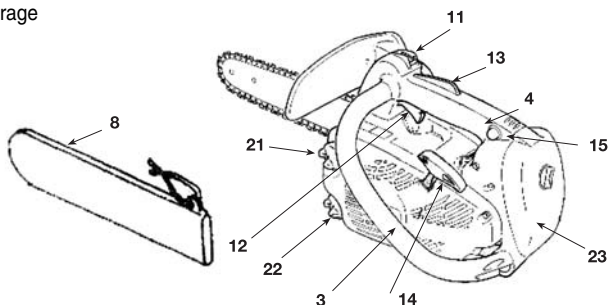
**ÉTIQUETTES MATRICULE**

- 10.1) Marquage de conformité, selon la directive 2006/42/CE
- 10.2) Nom et adresse du fabricant
- 10.3) Niveau de puissance acoustique LWA selon la directive 2000/14/CE
- 10.4) Cylindrée
- 10.5) Modèle de machine
- 10.6) Numéro de série
- 10.7) Année de construction
- 10.8) Code Article
- 10.9) Nombre d'émissions
- 10.10) Nombre de tours sans charge
- 10.11) Longueur maximale admissible pour le guide-chaîne. Il est interdit d'utiliser des guide-chaînes d'une longueur supérieure à celle qui est indiquée

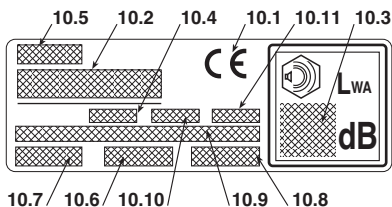
**Données Techniques**

Pour le modèle	M3630CSP
Moteur (monocylindrique à 2 temps) - cylindrée	cm ³ 35,8
Puissance	kW 1,1
Longueur de la guide-chaîne	cm 30
Nombre de tours au minimum	1/min 3500
Nombre de tours sans charge	1/min 11000
Mélange essence : huile 2 temps	= 40:1 = 2,5%
Capacité du réservoir de carburant	ml 560
Consommation spécifique à la puissance maximum	g/kWh 722
Capacité du réservoir de l'huile	ml 230
Dents du pignon de chaîne	n 6
Poids (avec le réservoir vide)	kg. 3,5

Valeurs maximales de bruit et de vibrations

Pour le modèle	M3630CSP
Niveau de pression acoustique à l'oreille de l'opérateur (ISO 22868)	db(A) 94
- Incertitude de la mesure (2006/42/CE - EN 27574)	db(A) 3
Niveau de puissance acoustique mesuré (ISO 22868)	db(A) 110
- Incertitude de la mesure (2006/42/CE - EN 27574)	db(A) 3
Niveau de vibrations (ISO 22867)	m/s ² 8
- Incertitude de la mesure (2006/42/CE - EN 12096)	m/s ² 1,5

2. SYMBOLES

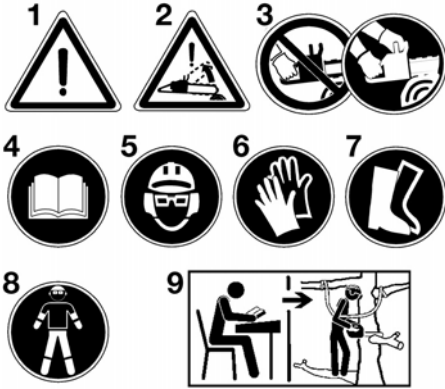

- 1) Lisez, cherchez à comprendre et suivez toutes les instructions.
- 2) Avertissement! Phénomène de rebond dangereux.
- 3) Utiliser la tronçonneuse en se servant des deux mains.
- 4) Lire le manuel avant d'utiliser cette machine.
- 5) Porter casque, lunettes de protection et protège-oreilles.
- 6) Porter des gants de travail résistants.
- 7) Porter des bottes ou des chaussures de sécurité dotées de semelles anti-glisse et de crans d'acier.
- 8) Utiliser les protections conformes pour les jambes et les bras.
- 9) Cette scie ne doit être utilisée que par des bûcherons habitués à la coupe des arbres.

SYMBOLES EXPLICATIFS SUR LA MACHINE (si présents)



- 11) Réservoir du carburant



- 12) Réservoir d'huile pour la chaîne



- 13) Interrupteur marche-arrêt du moteur

- Quand l'interrupteur est dans la position «I», le moteur se met en marche.
- Régler le commutateur sur la position «O», et le moteur s'arrête immédiatement.

H

L

T

- 14) Réglages du carburateur
 L = réglage de richesse au ralenti
 H = réglage de richesse à plein régime
 T = réglage Vitesse neutre.



- 15) Commande du starter

- Premier cran – mode démarrage à chaud.
- Second cran – mode démarrage à froid.

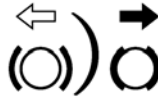

- 16) Frein de chaîne
 (Le symbole (O) indique la position dans laquelle le frein est relâché).



- 17) système de réglage de la pompe à huile

- Si on fait tourner la tige à l'aide d'un tournevis, suivre la flèche jusqu'à la position «+», pour faire arriver plus d'huile sur la chaîne;
- et faire tourner la tige vers la position «-», pour qu'il en arrive moins.

3. PRESCRIPTIONS DE SÉCURITÉ

A) FORMATION

1) **Lire attentivement les instructions.** Se familiariser avec les commandes et avec l'utilisation appropriée de la machine. Apprendre à arrêter le moteur rapidement.

2) Utiliser la machine pour le but auquel elle est destinée, c'est-à-dire pour "**l'abatage, le tronçonnage et l'ébranchage d'arbres dont les dimensions se rapportent à la longueur du guide-chaîne**", ou d'objets en bois ayant des caractéristiques analogues. Toute autre utilisation peut s'avérer dangereuse et entraîner une détérioration de la machine. Font partie de l'emploi impropre (à titre d'exemple non exclusif) :

- régulariser des haies;
- travaux d'entaillage;
- sectionner des palettes, des caisses et des emballages en général;
- sectionner des meubles ou toute autre chose pouvant contenir des clous, des vis ou toute sorte d'éléments métalliques;
- exécuter des travaux de boucherie;
- utiliser la machine comme levier pour soulever, déplacer ou découper des objets;
- utiliser la machine bloquée sur des supports fixes.

3) Ne jamais permettre d'utiliser la machine à des enfants ou à des personnes qui n'ont pas la connaissance nécessaire des instructions d'emploi. La réglementation locale peut fixer un âge limite pour l'utilisateur.

4) La machine ne doit pas être utilisée par plus d'une personne.

5) **Ne jamais utiliser la machine:**

- si des personnes, particulièrement des enfants, ou des animaux se trouvent à proximité;
- si l'utilisateur est en conditions de fatigue ou de malaise, ou s'il a pris des médicaments, des drogues, de l'alcool ou des substances nocives pour les capacités de réflexes et d'attention;
- si l'utilisateur n'est pas en mesure de tenir fermement la machine avec deux mains, et/ou de rester solidement en équilibre sur ses jambes pendant le travail.

6) Garder à l'esprit que l'opérateur ou l'utilisateur est responsable des accidents ou des risques encourus par les tierces personnes ou par leurs biens.

B) PRÉPARATIONS

1) **Pendant le travail, il faut porter des vêtements adaptés, qui ne constituent aucune gêne pour l'utilisateur.**

- Porter des habits de protection adhérents, équipés de protections contre les coupures.
- Porter un casque, des gants, des lunettes de protection, des demi-masques antipoussière, et des chaussures de protection contre les coupures, avec une semelle antidérapante.
- Utiliser le serre-tête pour protéger l'ouïe.
- Ne porter aucune écharpe, aucune blouse, colliers ni accessoires pendants ou larges qui pourraient se prendre dans la machine ou dans des objets ou des matériaux qui se trouvent sur l'endroit où l'on travaille.
- Serrer adéquatement les cheveux longs.

2) **ATTENTION: DANGER! L'essence est hautement inflammable:**

- conserver le carburant dans des récipients spécialement prévus et homologués pour cet usage;
- ne jamais fumer quand on manipule le carburant;
- ouvrir lentement le bouchon du réservoir, en laissant diminuer progressivement la pression interne;
- le remplir de carburant qu'en plein air, et en utilisant un entonnoir;
- ajouter de l'essence avant de démarrer le moteur et **ne jamais enlever le bouchon du réservoir de carburant ou faire le plein lorsque le moteur est en fonctionnement ou tant qu'il est encore chaud**;
- ne pas faire démarrer le moteur si de l'essence a été répandue; éloigner la machine de la zone où le carburant a été renversé, et éviter de créer toute possibilité d'incendie tant que le carburant ne s'est pas évaporé et que les vapeurs d'essence ne se sont pas dissipées;
- nettoyer immédiatement toute trace d'essence éventuellement versée sur la machine ou sur le terrain;
- ne jamais remettre la machine en marche à l'endroit où l'on a fait le plein de carburant;
- éviter tout contact du carburant avec les vêtements; si les vêtements ont été tachés il faut les changer avant de faire démarrer le moteur;
- remettre et serrer correctement les bouchons du réservoir et du récipient.

3) Remplacer les silencieux défectueux ou endommagés.

4) **Avant l'emploi**, procéder à un contrôle général de la machine, et en particulier:

- le levier de l'accélérateur et le levier de sécurité doivent bouger librement, sans besoin de forcer, et au relâchement ils doivent retourner automatiquement et rapidement dans la position neutre;
- le levier de l'accélérateur doit rester bloqué tant qu'on n'appuie pas sur le levier de sécurité;
- l'interrupteur d'arrêt du moteur doit passer facilement d'une position à l'autre;
- les câbles électriques, et en particulier le fil de la bougie, doivent être intacts, pour éviter de faire des étincelles, et le capuchon doit être monté correctement sur la bougie;
- les poignées et les protecteurs de la machine doivent être propres et secs, et solidement fixés à la machine;
- le frein de chaîne doit fonctionner parfaitement et efficacement;
- le guide-chaîne et la chaîne doivent être montés correctement;
- la chaîne doit être tendue correctement.

5) Avant de commencer le travail, vérifier que toutes les protections sont montées correctement.

C) PENDANT L'UTILISATION

1) Ne pas faire fonctionner le moteur dans un endroit confiné où les gaz nocifs contenant du monoxyde de carbone peuvent s'accumuler.

2) Travailler uniquement à la lumière du jour ou dans une lumière artificielle de bonne qualité.

3) **Prendre une position ferme et stable:**

- autant que possible, éviter de travailler sur le sol mouillé ou glissant, ou de toute façon sur des terrains trop accidentés ou en pente, qui ne garantiraient pas la stabilité de l'opérateur pendant son travail;
- éviter d'utiliser des échelles et des plates-formes in-

- stables;
 - ne pas travailler en tenant la machine au-dessus du niveau des épaules;
 - ne jamais courir, mais marcher et faire attention aux irrégularités du terrain ainsi qu'à la présence d'obstacles éventuels;
 - éviter de travailler seuls ou trop isolés, afin qu'en cas d'accident il soit plus facile d'appeler au secours.
- 4) Vérifier que la machine est solidement bloquée avant de faire démarrer le moteur:
- faire démarrer le moteur à au moins 3 mètres de l'endroit où l'on a fait le plein d'essence;
 - vérifier qu'il n'y a aucune autre personne dans le rayon d'action de la machine;
 - ne pas diriger le silencieux, et donc les gaz d'échappement, vers des matières inflammables;
 - faire bien attention aux projections possibles de matériaux provoquées par le mouvement de la chaîne, surtout quand la chaîne rencontre des obstacles ou des corps étrangers.
- 5) **Ne jamais modifier le réglage du moteur**, ni mettre le moteur en surrégime.
- 6) Ne pas soumettre la machine à des efforts excessifs, et ne pas utiliser une petite machine pour exécuter de gros travaux; le fait d'utiliser une machine de dimensions adéquates réduit les risques, et améliore la qualité du travail.
- 7) Contrôler que le régime de minimum de la machine est tel qu'il ne permet aucun mouvement de la chaîne, et que, après une accélération, le moteur retourne rapidement au régime minimum.
- 8) Faire attention à ne pas heurter violemment le guide-chaîne contre des corps étrangers; faire attention aux projections possibles de matériel, causées par le glissement de la chaîne.
- 9) **Arrêter le moteur:**
- toutes les fois que la machine doit être laissée sans surveillance.
 - avant de faire le plein de carburant.
- 10) **Arrêter le moteur et débrancher le fil de bougie dans les cas suivants:**
- avant toute opération de nettoyage, de vérification ou de réparation de la machine;
 - après avoir heurté un objet étranger. Vérifier si la machine est endommagée, et effectuer les réparations nécessaires avant de l'utiliser à nouveau;
 - si la machine commence à vibrer de manière anormale (Chercher immédiatement la cause des vibrations et faire procéder aux vérifications nécessaires dans un Centre Spécialisé).
 - quand on n'utilise pas la machine.

D) MAINTENANCE ET STOCKAGE

- 1) Maintenir tous les écrous et vis serrés afin d'assurer des conditions d'utilisation sûres. **Un entretien régulier est essentiel pour la sécurité et le maintien du niveau de performances.**
- 2) Ne jamais entreposer la machine avec du carburant dans le réservoir dans un local où les vapeurs d'essence pourraient atteindre une flamme, une étincelle ou une forte source de chaleur.
- 3) Laisser le moteur refroidir avant de ranger la machine dans un local quelconque.
- 4) Pour réduire les risques d'incendie, maintenir le moteur, le silencieux d'échappement, et la zone de stockage de l'essence absolument propres de tous résidus de

sciage, de brindilles, feuilles ou graisses en excès; ne pas laisser les conteneurs à l'intérieur d'un local avec les déchets de la coupe.

5) Si le réservoir de carburant doit être vidangé, effectuer cette opération à l'extérieur et lorsque le moteur est froid.

6) **Pour toute opération sur l'organe de coupe, porter des gants de travail.**

7) **Soigner l'affûtage de la chaîne.** Toutes les opérations sur la chaîne et le guide-chaîne sont des travaux spécialisés, qui requièrent une compétence spécifique ainsi que des outillages spéciaux pour pouvoir être exécutés dans les règles de l'art; pour des raisons de sécurité, il vaut toujours mieux contacter le Revendeur.

8) **Ne pas utiliser la machine avec des pièces endommagées ou usées, pour des raisons de sécurité. Les pièces endommagées doivent être remplacées, jamais réparées. N'utiliser que des pièces de rechange d'origine.** Des pièces de qualité non équivalente peuvent endommager la machine et nuire à votre sécurité.

9) Avant de remettre la machine, vérifier qu'on a enlevé les clés ou les outils utilisés pour l'entretien.

10) Entreposer la machine hors de la portée des enfants!

E) TRANSPORT ET DÉPLACEMENT

1) Chaque fois qu'il est nécessaire de déplacer la machine ou de la transporter, il faut:

- éteindre le moteur, attendre l'arrêt de la chaîne, et démonter le capuchon de la bougie;
- appliquer le protecteur de guide-chaîne;
- saisir la machine uniquement par les poignées, et orienter le guide-chaîne dans la direction contraire au sens de la marche.

2) Quand on transporte la machine dans un camion, il faut la positionner de façon à ce qu'elle ne constitue aucun danger pour personne, et la bloquer solidement pour éviter qu'elle ne se renverse, ce qui pourrait l'abîmer ou provoquer une fuite de carburant.

F) COMMENT LIRE LE MANUEL

Dans le texte de ce manuel, certains paragraphes qui contiennent des renseignements particulièrement importants sont mis en évidence par différentes paroles; voici leur signification:

REMARQUE

ou alors

IMPORTANT

Donne des précisions ou d'autres éléments à ce qui vient d'être indiqué, dans le but de ne pas endommager la machine ou de ne pas causer de dommages



ATTENTION! *Possibilité de lésions à l'utilisateur ou à autrui en cas de non respect des consignes.*



DANGER! *Possibilité de lésions graves à l'utilisateur ou à autrui, et danger de mort, en cas de non respect des consignes.*

3.1 TRAVAIL AVEC LES SCIES À CHAÎNE POUR L'ÉLAGAGE DES ARBRES À L'AIDE D'UN FILIN ET D'UN HARNAIS

La présente annexe décrit les pratiques de travail afin de réduire le risque de blessure avec des scies à chaîne pour l'élagage des arbres lors d'un travail en hauteur à l'aide d'un filin et d'un harnais.

Bien qu'elle puisse servir de descriptif de base pour les guides et les manuels d'entraînement, il convient de ne pas la considérer comme un substitut à un entraînement formel. Les lignes directrices données dans la présente annexe ne sont que des exemples de bonne pratique. Il convient de respecter toujours les lois et les réglementations nationales.

Exigences générales travaillant en hauteur

Il convient que les opérateurs de scies à chaîne pour l'élagage des arbres travaillant en hauteur à l'aide d'un filin et d'un harnais ne travaillent jamais seuls. Il convient qu'un travailleur au sol ayant reçu un entraînement sur les procédures d'urgence appropriées les assiste.

Il convient que les opérateurs de scies à chaîne pour l'élagage des arbres aient reçu pour ce travail un entraînement général de techniques d'escalade et de positions de travail, et qu'ils soient convenablement équipés avec des harnais, des filins, des estropes, des mousquetons et autre équipement leur permettant de se maintenir eux-mêmes et de maintenir la scie en adoptant des positions de travail sûres.

Préparation avant d'utiliser la scie dans l'arbre



Il convient que l'opérateur au sol vérifie, alimente en carburant, démarre et préchauffe la scie à chaîne, puis qu'il l'arrête avant de la transmettre à l'opérateur dans l'arbre.

Il convient de fixer la scie à chaîne avec une estrope adaptée permettant de l'attacher au harnais de l'opérateur.

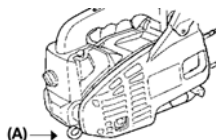

(A) →

a) fixer l'estrope autour du point d'attache à l'arrière de la scie (A);

- b) fournir des mousquetons convenables permettant une attache indirecte (c'est-à-dire via l'estrope) et directe (c'est-à-dire via le point d'attache de la scie) de la scie au harnais de l'opérateur;
- c) s'assurer que la scie est attachée de manière sûre lorsqu'elle est transmise à l'opérateur;
- d) s'assurer que la scie est fixée au harnais avant de la déconnecter du moyen d'ascension.

La possibilité de fixer directement la scie au harnais réduit le risque d'endommager l'équipement lors des mouvements autour de l'arbre.

Toujours couper l'alimentation de la scie lorsqu'elle est directement fixée au harnais.

Il convient de n'attacher la scie qu'aux points d'attache recommandés sur le harnais.



Ceux-ci peuvent se situer au point médian (avant ou arrière) ou sur les côtés.

Lorsque ceci est possible, attacher la scie au point médian arrière central pour l'empêcher d'interférer avec les filins d'escalade et de supporter son poids au centre, vers le bas de la colonne vertébrale de l'opérateur.

tébrale de l'opérateur.

Lors du déplacement de la scie d'un point d'attache à un autre, il convient que les opérateurs s'assurent qu'elle est fixée dans la nouvelle position avant de lâcher du précédent point d'attache.

Utilisation de la scie à chaîne dans l'arbre

Une analyse des accidents avec ces scies durant les travaux d'élagage des arbres montre que la principale cause est une utilisation non convenable de la scie à une main.

Dans une large majorité d'accidents, les opérateurs ne cherchent pas à adopter une position de travail sûre qui leur permet de tenir la scie à deux mains.

Ceci aboutit à un risque accru de blessure dû à:

- l'absence d'une préhension ferme de la scie en cas de rebond,
- un manque de contrôle de la scie, celle-ci étant plus amenée à entrer en contact avec les filins d'escalade et avec le corps de l'opérateur (particulièrement la main et le bras gauches), et
- une perte de contrôle due à une position de travail non sûre, entraînant un contact avec la scie (mouvement non attendu pendant le fonctionnement de la scie).

Mise en position sûre pour une utilisation à deux mains

Pour permettre aux opérateurs de tenir la scie avec les deux mains, il convient, comme règle générale, qu'ils visent une position de travail sûre lorsqu'ils font fonctionner la scie :

- au niveau de la hanche, lorsqu'ils coupent des sections horizontales, et
- au niveau de plexus solaire, lorsqu'ils coupent des sections verticales.

Lorsque les opérateurs travaillent près de troncs verticaux avec de faibles forces latérales sur leur position de travail, assurer de bons appuis peut suffire pour maintenir une position de travail sûre.



Cependant, comme les opérateurs s'éloignent du tronc, ils auront besoin de faire des pas pour supprimer ou neutraliser les forces latérales en augmentation, par exemple en redirigeant le filin principal via un point d'ancrage supplémentaire ou en utilisant une estrope ajustable directement du harnais à un point d'ancrage supplémentaire.



L'obtention d'un bon appui à la position de travail peut être favorisée par l'utilisation d'un étrier au pied créé par une élingue sans fin.

Démarrage de la scie dans l'arbre

Lors du démarrage de la scie dans l'arbre, il convient que l'opérateur :

- a) applique le frein de chaîne avant de démarrer, et
- b) maintienne la scie soit sur le côté gauche, soit sur le côté droit du corps avant le démarrage, à savoir :
 - 1) sur le côté gauche, maintenir la scie avec la main gauche posée sur la poignée avant en maintenant la scie à distance du corps pendant que l'on tire la corde de démarrage avec la main droite, ou
 - 2) sur le côté droit, maintenir la scie la main droite posée sur l'une des deux poignées en maintenant la scie à distance du corps pendant que l'on tire la corde de démarrage avec la main gauche.

Il convient que le frein de chaîne soit toujours enclenché avant d'abaisser à son estrope une scie en fonctionnement. Il convient que les opérateurs vérifient toujours que la scie a suffisamment de carburant avant d'entreprendre des coupes critiques.

Utilisation de la scie à chaîne à une main

Il convient que les opérateurs n'utilisent pas les scies à chaîne pour l'élagage des arbres à une seule main lorsqu'ils sont situés dans une position de travail instable, et qu'ils préfèrent les scies à main lors de la coupe de bois de petit diamètre aux bouts des branches.

Il convient de n'utiliser les scies à chaîne pour l'élagage des arbres avec une seule main que lorsque :

- les opérateurs ne peuvent pas maintenir une position de travail leur permettant une utilisation à deux mains, et
- ils ont besoin de maintenir leur position de travail à l'aide d'une main, et
- la scie est utilisée en pleine extension, perpendiculairement au corps de l'opérateur et écarté de celui-ci.



Il convient que les opérateurs :

- ne coupent jamais avec la zone de rebond au bout du guidechaîne de la scie à chaîne,
- ne "tiennent et coupent" jamais des sections, ou
- ne tentent jamais d'attraper des sections lorsqu'elles tombent.

Libération d'une scie coincée

Si la scie devait être coincée durant la coupe, il convient que les opérateurs :

- arrêtent la scie et l'attachent de façon sûre au pied de coupe de l'arbre (c'est-à-dire du côté tronc) ou à une corde séparée de l'outil,
- tirent la scie de l'amas pendant que la branche est soulevée, si nécessaire;
- si nécessaire, utilisent une scie à main ou une deuxième scie à chaîne pour libérer la scie coincée en coupant un minimum de 30 cm autour de la scie coincée.

Qu'une scie à main ou une scie à chaîne soit utilisée pour libérer une scie coincée, il convient que les morceaux libérés soient toujours dirigés vers l'extérieur (vers les extrémités de la branche), de façon à empêcher que la scie soit embarquée avec la section et que la situation se complique d'avantage.

4. MONTAGE DE LA MACHINE

IMPORTANT

La machine est fournie avec le guide-chaîne et la chaîne démontés, et avec les réservoirs du mélange et de l'huile vides.

ATTENTION!

Le déemballage et l'achèvement du montage doivent être effectués sur une surface plane et solide, avec suffisamment d'espace pour la manutention de la machine et des emballages, toujours en utilisant les outils appropriés. Il faut éliminer les emballages conformément aux dispositions locales en vigueur.

ATTENTION!

*Il faut toujours porter des gants de travail résistants pour manipuler le guide-chaîne et la chaîne. Faire le maximum d'attention quand on monte le guide-chaîne et la chaîne, pour ne pas compromettre la sécurité ni l'efficacité de la machine; en cas de doutes, contacter le Reven-
deur.*

Avant de monter le guide-chaîne, vérifier que le frein de chaîne n'est pas mis; pour cela le protecteur de la main tenant la poignée avant doit être complètement tiré vers l'arrière, vers le corps de la machine.

1. MONTAGE DU GUIDE-CHAÎNE ET DE LA CHAÎNE

Déballer et mettre en place le guide-chaîne et la chaîne sur le groupe moteur en procédant comme suite (Fig. 1 et 2):

- Dévisser les deux écrous (1) et enlever le carter de l'embrayage (2).
- Monter le guide-chaîne et le faire glisser vers l'embrayage pour faciliter l'installation de la chaîne.
- Installer la chaîne (3) comme montré sur l'image. S'assurer que les cutters sont pointés dans la direction correcte (4).
- Monter le carter de l'embrayage (2), en serrant les écrous (1) à la main. S'assurer que le tendeur de chaîne est inséré dans le trou du guide-chaîne (5).

- Maintenir la pointe du guide-chaîne vers le haut (6), et faire tourner le tendeur de chaîne dans le sens des aiguilles d'une montre (7), jusqu'à ce que la chaîne soit placée suffisamment contre la partie inférieure du guide-chaîne.
- Serrer les deux écrous (1) en tenant la pointe du guide-chaîne (6) vers le haut.
- Tendre la chaîne manuellement autour du guide-chaîne. Desserrer ce réglage si l'on ressent trop de tension.
- Faire démarrer le moteur et le maintenir à faible régime. Au besoin éteindre et procéder à un nouveau réglage.

2. VÉRIFICATIONS APRÈS LE MONTAGE DU GUIDE-CHAÎNE ET DE LA CHAÎNE

- Contrôler la tension de la chaîne. La tension est correcte quand, si l'on prend la chaîne à la moitié du guide-chaîne, les maillons d'entraînement ne sortent pas de la plaque de guidage (fig. 2).
- À l'aide d'un tournevis, faire glisser la chaîne le long des plaques de guidage, pour vérifier que ce mouvement se produise sans efforts excessifs.

5. PRÉPARATION AU TRAVAIL

VÉRIFICATION DE LA MACHINE

Avant de commencer le travail il faut:

- Contrôler qu'il n'y ait sur la machine et sur le guide-chaîne aucune vis desserrée;
- contrôler que la chaîne est bien affûtée et qu'elle ne présente aucun signe d'endommagement;
- contrôler que le filtre de l'air est bien propre;
- contrôler que les protecteurs sont bien fixés et efficaces;
- contrôler la fixation des poignées;
- contrôler que le frein de chaîne fonctionne effectivement.

PRÉPARATION DU CARBURANT

Cette machine est équipée d'un moteur à deux temps, qui a besoin d'un mélange composé d'essence et d'huile lubrifiante.

IMPORTANT

Utiliser seulement de l'essence abîme le moteur et entraîne la déchéance de la garantie.

IMPORTANT

Il ne faut utiliser que des carburants et des lubrifiants de qualité, pour maintenir les performances et pour garantir la durabilité des organes mécaniques.

• Caractéristiques de l'essence

Utiliser exclusivement de l'essence sans plomb (essence verte), ayant un nombre d'octane non inférieur à 90 N.O.

IMPORTANT

Si une essence à indice d'octane inférieur est utilisée, il y a un risque important d'augmentation dangereuse de la température du moteur, entraînant des problèmes de moteur au niveau des cylindres par exemple.

IMPORTANT

L'essence verte a tendance à créer des dépôts dans le réservoir si on la conserve pendant plus de 2 mois. Utiliser toujours de l'essence fraîche!

• Caractéristiques de l'huile

Employer uniquement de l'huile synthétique d'excellente qualité, spécifique pour les moteurs à deux temps. Chez votre revendeur sont disponibles des huiles spécialement étudiées pour ce type de moteur, en mesure de garantir une haute protection.

L'utilisation de ces huiles permet la composition d'un mélange à 2,5%, c'est-à-dire constitué d'1 partie d'huile pour 40 parties d'essence.

• Préparation et conservation du mélange



L'essence et le mélange sont inflammables!

- **Conserv**er l'essence et le mélange dans des récipients homologués pour carburants, dans des endroits sûrs, loin de toute source de chaleur ou de flammes libres.
- **Ne jamais laisser les conteneurs à la portée des enfants.**
- **Ne pas fumer pendant la préparation du mélange, et éviter d'inhaler des vapeurs d'essence.**

Le tableau suivant indique les quantités d'essence et d'huile à utiliser pour préparer le mélange, en fonction du type d'huile employé.

Essence	Huile synthétique 2 Temps	
	litres	cm ³
1	0,025	25
2	0,05	50
3	0,075	75
5	0,125	125
10	0,25	250

Pour la préparation du carburant:

- Verser dans un bidon homologué environ moitié de la quantité d'essence.
- Ajouter toute l'huile, selon le tableau.
- Verser le reste de l'essence.
- Refermer le bouchon et agiter énergiquement.

IMPORTANT

Si le taux du mélange est insuffisant, le risque de grippage prématuré du piston augmente, parce que le mélange est trop pauvre.

IMPORTANT

Le mélange est sujet au vieillissement. Ne pas préparer de quantités excessives de mélange, pour éviter la formation de dépôts.

IMPORTANT

Tenir bien distincts et identifiables les conteneurs du mélange et de l'essence, pour éviter de les confondre au moment de l'emploi.

IMPORTANT

Nettoyer périodiquement les conteneurs de l'essence et du mélange, pour enlever les dépôts éventuels.

REMARQUE

Il est également important de rappeler que l'usure et les dégradations normales de l'appareil ne sont en aucun cas couvertes par cette garantie.

De plus, le non-respect des instructions relatives aux proportions des mélanges d'essence, etc. décrites dans ce mode d'emploi risque d'entraîner un refus de couverture par la garantie.

APPROVISIONNEMENT EN CARBURANT

⚠ DANGER! *Ne pas fumer pendant le plein, et éviter d'inhaler des vapeurs d'essence.*

⚠ ATTENTION! *Ouvrir avec précaution le bidon, car il pourrait s'être formé de la pression à l'intérieur du bidon.*

Avant d'exécuter le remplissage:

- Secouer énergiquement le bidon du mélange.
- Placer la machine à niveau, dans une position stable, avec le bouchon du réservoir vers le haut.
- Nettoyer le bouchon du réservoir et la zone autour, pour éviter d'introduire des saletés pendant le remplissage.
- Ouvrir avec précaution le bouchon du réservoir pour décharger progressivement la pression. Exécuter le remplissage avec un entonnoir, en évitant de remplir le réservoir jusqu'à ras bord.

⚠ ATTENTION! *Refermer toujours le bouchon du réservoir, en le serrant à fond.*

6. DÉMARRAGE – UTILISATION - ARRÊT DU MOTEUR**DÉMARRAGE DU MOTEUR**

⚠ ATTENTION! *Le démarrage du moteur doit se faire à une distance d'au moins 3 mètres de l'endroit où l'on a effectué le remplissage de carburant.*

Avant de démarrer le moteur:

- Enlever le protecteur de guide-chaîne.
- Vérifier que le guide-chaîne ne touche ni le terrain ni d'autres objets.
- Remplir le réservoir de carburant et le réservoir d'huile de chaîne et bien refermer les bouchons.

⚠ ATTENTION! *Nettoyer tout de suite toute trace de mélange éventuellement versé sur la machine ou sur le terrain, et ne pas mettre en marche le moteur tant que les vapeurs d'essence ne se sont pas dissipées.*

LUBRIFIANT DE LA CHAÎNE

IMPORTANT *Utiliser exclusivement de l'huile spécifique pour scies à chaîne ou de l'huile adhérente pour scies à chaîne. Ne pas utiliser d'huile contenant des impuretés, pour éviter de boucher le filtre dans le réservoir et d'endommager irrémédiablement la pompe à huile.*

IMPORTANT *L'huile spécifique pour la lubrification de la chaîne est biodégradable. L'emploi d'une huile minérale ou d'une huile pour moteurs provoque de graves dommages à l'environnement.*

Il est fondamental d'utiliser de l'huile de bonne qualité pour obtenir une lubrification efficace des organes de coupe; une huile usée ou de mauvaise qualité compromet la lubrification et réduit la durée de la chaîne et du guide-chaîne.

Il vaut toujours mieux remplir complètement le réservoir de l'huile (avec un entonnoir) toutes les fois que l'on effectue le plein de carburant; vu que la capacité du réservoir de l'huile est calculée pour que le carburant s'épuise avant l'huile, de cette façon on évite tout risque de faire fonctionner la machine sans lubrifiant.

POUR DÉMARRER LE MOTEUR

- Démarrage du moteur à froid (Fig. 3)

– Pousser en avant le carter protecteur de la main (1). (Position du frein de chaîne ACTIVÉE).

⚠ ATTENTION! *Après qu'on a mis le levier de commande sur la « position à froid » et ensuite sur la « position à chaud », la valve de l'accélérateur reste légèrement ouverte (condition d'arrêt). Si l'on fait démarrer le moteur dans cette condition, la chaîne se met à tourner. NE PAS FAIRE DÉMARRER LE MOTEUR JUSQU'À CE QUE LE FREIN DE CHAÎNE AIT ÉTÉ ACTIVÉ.*

– Appuyer de manière continue sur l'ampoule (2) d'amorçage jusqu'à ce que le carburant entre dans l'a pompe.

- Déplacer le levier de commande (interrupteur starter/allumage) (3) dans la position « Démarrage à froid » (A).
- Tenir fermement la scie à chaîne. À l'allumage de la scie à chaîne, poser l'ensemble sur une surface plate, et maintenir la poignée antérieure avec la main gauche; tenir avec fermeté la partie postérieure de la poignée postérieure avec le genou droit, et tirer le bouton de démarrage avec la main droite.
- S'assurer que le guide-chaîne et la chaîne ne touchent d'aucune partie au moment de l'allumage de la scie.
- Tirer le bouton de démarrage (4) plusieurs fois, jusqu'à entendre un signal acoustique d'allumage.

IMPORTANT

Ne pas tirer complètement la corde de démarrage. Ne pas laisser que le bouton de démarrage se replace contre le carter.

- Dès que le moteur s'allume et que l'on entend le signal acoustique, remettre le levier de commande (3) dans la position « Démarrage à chaud » (B).
- Tirer sur le bouton de démarrage jusqu'à ce que le moteur se mette en marche.
- Tirer le levier de l'accélérateur (5), l'arrêt de l'accélérateur sera relâché.

ATTENTION!

- **Après avoir démarré le moteur, appuyer sur le levier de l'accélérateur pour relâcher légèrement l'arrêt accélérateur, et tirer immédiatement le carter protecteur de la main tenant la poignée avant vers l'opérateur. Position du frein avec la chaîne RELÂCHÉE (6).**
- **Ne pas augmenter la vitesse du moteur pendant que le frein de chaîne est embrayé.**
- **Utiliser le frein de chaîne pour les situations d'urgence. Ne pas l'utiliser si ce n'est pas absolument nécessaire.**

• Démarrage du moteur à chaud (Fig. 4)

- Pousser en avant le carter protecteur de la main (1). (Position du frein de chaîne ACTIVÉE)
- Mettre le levier de commande (3) en position « Démarrage à chaud » (B).
- Tenir fermement la scie à chaîne.
- Tirer la corde de démarrage.
- Il est possible d'utiliser le starter, si nécessaire, mais au premier signal d'allumage, tirer légèrement le levier de l'accélérateur (5) pour relâcher l'arrêt accélérateur et le starter.

- Après qu'on a mis le levier de commande sur la « Position à froid » et ensuite sur la « Position à chaud », la valve de l'accélérateur reste légèrement ouverte (condition d'arrêt).

ATTENTION!

L'embrayage s'enclenchera et la chaîne tournera lorsque le moteur sera mis en marche avec le levier de l'accélérateur appuyé. Dès que le moteur sera allumé, relâcher le levier de l'accélérateur en position de repos.

• Démarrage sur un arbre

ATTENTION!

Suivre attentivement les indications fournies au paragraphe "Pour votre sécurité" (3.1).

UTILISATION DU MOTEUR (Fig. 6)

- Dès que le moteur s'allume, le laisser au point mort pendant quelques minutes.
- Appuyer graduellement sur le levier de l'accélérateur pour augmenter les tours du moteur.
- La chaîne commence à bouger lorsque le moteur atteint environ 4.500 tours/minute.
- S'assurer que l'on a bien effectué l'accélération prévue, ainsi que la lubrification de la chaîne et du guide-chaîne.
- S'assurer que la chaîne s'arrête quand on relâche le levier de l'accélérateur.

ATTENTION!

Ne pas utiliser la machine si la chaîne bouge quand le moteur est au minimum; dans ce cas il faut contacter le Revendeur.

ARRÊT DU MOTEUR (Fig. 6)

Pour arrêter le moteur:

- Relâcher la commande de l'accélérateur (1) et laisser tourner le moteur au régime minimum pendant quelques secondes.
- Pousser l'interrupteur (3) dans la position « STOP ».
- Relâcher le levier de l'accélérateur (1) et laisser le moteur au point mort.
- Mettre le levier de commande (2) en position « STOP ».

ATTENTION!

Après qu'on a mis l'accélérateur au minimum, il peut se passer quelques secondes avant que la chaîne ne s'arrête.

7. UTILISATION DE LA MACHINE

Pour le respect des autres et de l'environnement:

- Éviter d'être une cause de nuisance.
- Suivre scrupuleusement les normes locales pour l'élimination des déchets après la coupe.
- Suivre scrupuleusement les normes locales pour l'élimination des huiles, de l'essence, des parties détériorées ou de tout élément ayant un fort impact environnemental.

ATTENTION! Pendant le travail, porter des vêtements adéquats. Votre Revendeur est en mesure de vous fournir les informations sur les dispositifs de protection contre les accidents les mieux adaptés à garantir votre sécurité de travail. Utiliser des gants antivibrations. Toutes les précautions mentionnées ci-dessus ne garantissent pas la prévention du risque du phénomène de Raynaud ou du syndrome du tunnel carpien. Nous recommandons donc à qui fait un usage prolongé de cette machine de contrôler périodiquement la condition de ses mains et de ses doigts. Si certains des symptômes indiqués ci-dessus apparaissent, veuillez consulter immédiatement un médecin.

ATTENTION! L'usage de la machine pour l'abattage et l'ébranchage requiert un apprentissage spécifique.

ATTENTION! Pendant le travail, tenez la scie à chaîne loin de toutes les parties de votre corps.

ATTENTION! Ne coupez pas lorsqu'il y a du vent, du mauvais temps, une visibilité faible, des températures trop froides ou trop chaudes. Vérifiez qu'il n'y a pas de branches sèches susceptibles de tomber.

ATTENTION! Ne travaillez pas à l'intérieur de la couronne d'un arbre, à moins que vous n'ayez été instruits pour ce genre de travail.

FREIN DE CHAÎNE (Fig. 6)

Cette machine est équipée d'un frein automatique, qui arrête la chaîne en cas d'un contrecoup (rebond) pendant les opérations de coupe.

On peut aussi actionner ce frein manuellement, en poussant en avant le protecteur de la main tenant la poignée avant. Pour libérer le frein, tirer ce protecteur vers la poignée jusqu'à entendre le déclic.

ATTENTION! Ne jamais utiliser la machine si le frein de chaîne ne fonctionne pas correctement, mais contacter le Revendeur pour faire les vérifications nécessaires.

Le frein de chaîne est un dispositif qui arrête instantanément la chaîne au cas où un retour en arrière se produit, faisant sauter la scie. Normalement, le frein est automatiquement activé par la force d'inertie. Il est également serré manuellement en poussant le levier de frein (Carter gauche) vers le bas et l'avant.

• Desserrage du frein

Tirez le levier de frein vers le haut jusqu'à ce qu'il se mette en place avec un déclic (1).

ATTENTION! Lorsque le frein fonctionne, relâchez la manette de commande des gaz pour ralentir le régime du moteur. Une utilisation continue lorsque le frein fonctionne fait chauffer l'embrayage et peut provoquer des problèmes. Lors du contrôle de la machine avant de l'utiliser, vérifiez l'état de fonctionnement du frein en effectuant les opérations cidessous.

- Lancez le moteur et saisissez fermement la poignée des deux mains.
- Tout en tirant la manette de commande des gaz pour maintenir la chaîne en opération, poussez le levier de frein (carter gauche) vers le bas et l'avant avec le dos de la main gauche.
- Lorsque le frein fonctionne et que la chaîne est arrêtée, retirez la main de la manette des gaz.
- Desserrez le frein (2).

CONTRÔLE DE LA TENSION DE LA CHAÎNE (Fig. 7)

Pendant le travail, la chaîne subit un allongement progressif, par conséquent il faut vérifier la tension fréquemment.

ATTENTION! Ne pas travailler avec la chaîne détendue, afin de ne pas provoquer la situation de danger où la chaîne pourrait sortir de la rainure du guide.

CONTRÔLE DU DÉBIT D'HUILE

IMPORTANT Ne pas utiliser la machine en absence de lubrification ! Chaque fois que le combustible

s'épuise, le réservoir de l'huile pourrait lui aussi se vider presque complètement. Ayez soin de remplir le réservoir de l'huile chaque fois que vous effectuez le plein de la scie à chaîne.

ATTENTION! Avant de vérifier l'huile, s'assurer que la barre et la chaîne sont bien en place.

Une fois que le moteur a démarré, le faire tourner à régime moyen et vérifier que l'huile de chaîne est projetée et forme une trace sur le sol (Fig. 8).

Le débit d'huile peut varier en tournant le bouton de réglage placé au sommet du couvercle du cylindre. Effectuer les réglages nécessaires selon les circonstances des travaux (Fig. 8).

MODALITÉS D'UTILISATION ET TECHNIQUES DE COUPE

Avant d'affronter pour la première fois un travail d'abatage ou d'ébranchage, il faut s'exercer sur des troncs par terre ou bien fixés sur des chevalets, de façon à se familiariser avec ce travail et acquérir les techniques de coupe qui conviennent le mieux.

ATTENTION! Si la chaîne se bloque pendant le travail il faut tout de suite arrêter le moteur. Faire toujours attention au rebond (kickback) qui peut se produire si le guide-chaîne rencontre un obstacle.

Le rebond se produit lorsque l'extrémité de la chaîne rencontre un objet ou lorsque le bois coince et bloque la chaîne dans la coupe.

Ce contact à l'extrémité de la chaîne peut causer un mouvement très rapide en direction inverse, qui pousse le guide-chaîne vers le haut et vers l'opérateur, comme cela se passe aussi au cas où la chaîne se bloque le long de la partie supérieure du guide-chaîne. Dans ces deux cas, le rebond peut provoquer la perte de contrôle de la scie à chaîne, avec la possibilité de conséquences très graves.

ATTENTION!

- Avant de commencer à travailler, lire attentivement le chapitre "Pour la sécurité" au début de cette notice. Commencer à se familiariser avec le fonctionnement de la tronçonneuse en sciant quelques bûches dans de bonnes conditions de travail à titre d'exercice
- Suivre toujours les normes de sécurité. La scie à chaîne ne doit être utilisée que pour couper du bois. Il est interdit de couper d'autres types de matériaux. Les vibrations et le rebond sont différents, et les exigences de sécurité ne seraient pas respectées. Ne pas utiliser la scie à chaîne comme levier pour soulever, déplacer ou rompre des objets; ne pas la bloquer sur des soutiens fixes.

Il est interdit d'appliquer à la prise de force de la scie à chaîne des ustensiles ou des applications différents de ceux qui sont indiqués par le fabricant.

- Il n'y a pas besoin d'appliquer de la force pendant la coupe. Si le moteur fonctionne au maximum de tours, appliquez seulement une légère pression.
- Si la chaîne reste emprisonnée dans l'entaille, n'essayez pas de l'extraire avec force, mais au contraire utilisez un coin ou un levier.
- Ebranchage d'un arbre (Fig. 9)

ATTENTION! Vérifiez que la zone de chute des branches est dégagée.

ATTENTION! Pour les travaux d'élagage en hauteur à l'aide d'un câble et d'un harnais à sangle, suivre attentivement les indications fournies au paragraphe "Pour votre sécurité" (3.1).

ATTENTION!

- Ne jamais travailler sur un échafaudage ou une échelle instable.
- Ne pas travailler à bout de bras trop loin de soi.
- Ne pas couper plus haut que le niveau des épaules.
- Placez-vous de l'autre côté que celui de la branche que vous devez couper.
- Commencez par les branches les plus basses, en continuant ensuite avec les branches plus élevées.
- Exécutez la coupe du haut vers le bas, pour éviter que le guide-chaîne ne puisse s'encaster.

- Abattage d'un arbre (Fig. 10)

ATTENTION! Sur les terrains en pente, il faut toujours travailler en amont de l'arbre, et vérifier que le tronc abattu ne puisse causer aucun dommage en roulant vers le bas.

- Déterminer le sens dans lequel l'arbre doit choir, compte tenu du vent, de l'inclinaison du tronc, de la disposition des branches les plus lourdes, de la commodité des travaux après abattage, etc.
- Libérez la zone autour de l'arbre, et vérifiez que vos pieds ont un bon appui par terre.
- Préparez des chemins de repli adéquats, dégagés de tous obstacles; les chemins de repli doivent être prévus sous un angle d'environ 45° dans la direction opposée à celle de la chute de l'arbre, et ils doivent permettre à l'opérateur de s'éloigner dans une zone sûre, distante d'environ 2 fois et demie la hauteur de l'arbre à abattre.
- Sur le côté de chute, faites une entaille d'abatage sur un tiers du diamètre de l'arbre

- Coupez l'arbre sur l'autre côté, dans une position légèrement au-dessus du fond de l'entaille, en laissant une "charnière" (1) d'environ 5-10 cm.
- Sans extraire le guide-chaîne, réduisez graduellement l'épaisseur de la charnière, jusqu'à ce que l'arbre tombe.
- Dans certaines conditions particulières ou de stabilité réduite, on peut exécuter l'abattage en insérant des coins (2) du côté opposé au côté de chute, et en battant sur les coins avec une masse jusqu'à la chute de l'arbre.

• Ebranchage après l'abattage (Fig. 11)

⚠ ATTENTION! *Faites attention aux points d'appui de la branche sur le terrain, à la possibilité qu'elle soit sous tension, à la direction que la branche peut prendre pendant la coupe, et à la possibilité que l'arbre soit instable après que la branche aura été coupée.*

- Observez la direction suivant laquelle la branche s'insère dans le tronc.
- Exécutez l'entaille initiale du côté où la branche se plie, et finissez la coupe du côté opposé.

• Tronçonnage au sol (Fig. 12)

Coupez jusqu'à environ la moitié du diamètre, puis faites tourner le tronc et finissez la coupe du côté opposé.

• Tronçonnage d'un tronc soutenu (Fig. 13)

- Si vous faites la coupe en saillie par rapport aux supports (A), coupez un tiers du diamètre à partir du dessous du tronc, et terminez le travail par le dessus.
- Si vous faites la coupe entre deux points d'appui (B), coupez un tiers du diamètre à partir du dessus, puis finissez la coupe par le dessous.

FIN DU TRAVAIL

Lorsque le travail est terminé:

- Arrêter le moteur comme indiqué précédemment (Chap.6).
- Attendre l'arrêt de la chaîne et monter le protecteur de guide-chaîne.

8. ENTRETIEN ET CONSERVATION

Il est fondamental d'effectuer correctement l'entretien pour pouvoir maintenir pendant longtemps l'efficacité et la sécurité d'emploi originelles de la machine.

⚠ ATTENTION! *Pendant les opérations d'entretien:*

- **Détacher le capuchon de la bougie.**
- **Attendre que le moteur se soit adéquatement refroidi.**
- **Utiliser des gants de protection pour toutes les opérations sur le guide-chaîne et la chaîne.**
- **Tenir les protecteurs de guide-chaîne montés, sauf dans les cas d'interventions sur le guide-chaîne ou sur la chaîne eux-mêmes.**
- **Ne jamais répandre dans l'environnement les huiles usées, l'essence, ou tout autre produit polluant.**

NETTOYAGE DU CYLINDRE ET DU SILENCIEUX

Pour réduire le risque d'incendie, il faut nettoyer fréquemment les ailettes du cylindre avec de l'air comprimé, et libérer la zone du silencieux des sciures, brindilles, feuilles ou autres débris.

GRUPE DE DÉMARRAGE

Pour éviter que le moteur ne se surchauffe et s'abîme, il faut toujours tenir les grilles de l'air de refroidisse-

ment bien propres et débarrassées des sciures et des débris.

Le câble de démarrage doit être remplacé par un câble neuf dès les premiers signes de détérioration.

FREIN DE CHAÎNE

Contrôler fréquemment l'efficacité du frein de chaîne et l'intégrité du ruban métallique qui entoure la cloche de l'embrayage.

PIGNON D'ENTRAÎNEMENT DE LA CHAÎNE (Fig. 14)

Contrôler fréquemment l'état du pignon d'entraînement, et le remplacer quand l'usure dépasse 0,5 mm.

Ne pas monter une chaîne neuve avec un pignon usé, ni vice versa.

ENROULEUR DE CHAÎNE

Cet enrouleur est un élément de sécurité important, car il empêche des mouvements incontrôlés de la chaîne au cas où elle se casse ou se relâche.

Contrôler fréquemment les conditions de l'enrouleur, et pouvoir à le substituer au cas où il est endommagé.

FIXATIONS

Contrôler périodiquement que toutes les vis et les écrous sont bien serrés et que les poignées sont solidement fixées.

NETTOYAGE DU FILTRE A AIR (Fig. 15)

IMPORTANT

Il est essentiel de nettoyer le filtre à air pour garantir le bon fonctionnement et la durabilité de la machine. Ne jamais travailler sans filtre ou avec un filtre endommagé, pour ne pas provoquer de dommages irréparables au moteur.

- Effectuer des contrôles avant chaque utilisation.
- Tourner le bouton du couvercle de nettoyage dans le sens contre-horaire, et enlever le couvercle du filtre de nettoyage (2) et le filtre de l'air (3).
- Balayer légèrement la poussière, ou au besoin laver avec un solvant non inflammable, ou bien changer le filtre de l'air.
- Laisser sécher complètement avant le montage.
- Réinstaller le filtre (3) et le couvercle (2).

• Orifice de sortie d'huile (Fig. 16)

Déposer le guide-chaîne et vérifier que l'orifice de sortie d'huile (1) n'est pas obstrué.

• Filtre à essence (Fig. 17)

- A l'aide d'un fil de fer recourbé, sortir le filtre (1) à essence de l'orifice de remplissage.
- Laver le filtre avec de l'essence. Remplacer par une nouvelle pièce s'il est bouché complètement.

ATTENTION! *Pour la remise en place du filtre, utiliser une pince pour éviter de plier le tuyau d'aspiration.*

• Filtre à huile (Fig. 18)

- A l'aide d'un crochet métallique, enlever le filtre à huile (1) de l'orifice d'alimentation.
- Nettoyer le filtre avec de l'essence.

ATTENTION! *Pour la remise en place du filtre, utiliser une pince pour éviter de plier le tuyau d'aspiration.*

CONTRÔLE DE LA BOUGIE (Fig. 19)

Périodiquement, démonter et nettoyer la bougie enlevant les éventuels dépôts, avec une brosse métallique.

Contrôler et rétablir une distance correcte entre les électrodes.

Remonter la bougie et la serrer à fond avec la clé comprise dans la fourniture.

Dans le cas d'électrodes brûlées ou d'isolant détérioré, et de toute façon toutes les 100 heures de fonctionnement, il faut remplacer la bougie par une bougie ayant des caractéristiques analogues.

RÉGLAGE DU CARBURATEUR

Le carburateur est réglé en usine, pour obtenir les meilleures performances dans toutes les situations d'emploi, et la moindre émission possible de gaz nocifs, dans le respect des réglementations en vigueur.

En cas de performances réduites, contrôler avant tout que la chaîne glisse librement et que les rails du guide-chaîne ne soient pas déformés, puis s'adresser au Revendeur pour faire vérifier la carburation et le moteur.

• Réglage du minimum

ATTENTION! *La chaîne ne doit pas bouger quand le moteur est au minimum. Si la chaîne bouge quand le moteur est au minimum, il faut contacter le Revendeur pour faire régler le moteur correctement.*

AFFÛTAGE DE LA CHAÎNE (Fig. 20)

ATTENTION! *Pour des raisons de sécurité et d'efficacité, il est très important que les organes de coupe soient bien affûtés.*

Il est nécessaire de procéder à l'affûtage quand:

- La sciure ressemble à de la poudre.
- La coupe réclame plus de force.
- La coupe n'est pas rectiligne.
- Les vibrations augmentent.
- La consommation de carburant augmente.

ATTENTION! *Si la chaîne n'est pas suffisamment affûtée, le risque de rebond (kickback) augmente.*

Si vous confiez l'opération d'affûtage à un centre spécialisé, elle pourra être exécutée avec des équipements spécialement prévus, qui permettent d'enlever le minimum de matériel et garantissent un affûtage constant sur tous les tranchants.

Tableau d'entretien de la chaîne

ATTENTION! Les données caractéristiques de la chaîne et du guide-chaîne homologués pour cette machine sont indiquées dans la "Déclaration de conformité CE" qui accompagne cette machine. Pour des raisons de sécurité, il ne faut jamais utiliser d'autres types de chaînes ou de guide-chaînes. Le tableau montre les données d'affûtage de différents types de chaînes, mais cela ne veut pas dire qu'il soit possible d'utiliser des chaînes différentes de celle qui est homologuée.

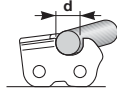
Pas de la chaîne	Niveau de la dent de limitation (a)		Diamètre de la lime (d)	
				
pouces	pouces	mm	pouces	mm
3/8	0,025	0,64	5/32	4,0
1/4	0,025	0,64	5/32	4,0

L'affûtage de la chaîne "à votre propre compte" s'exécute avec des limes spéciales à section ronde, dont le diamètre est spécifique pour chaque type de chaîne (voir "Tableau d'Entretien de la Chaîne"); cette opération requiert une bonne dextérité et suffisamment d'expérience pour éviter d'endommager les tranchants.

Pour affûter la chaîne (Fig. 20):

- Eteindre le moteur, libérer le frein de la chaîne, et bloquer solidement le guide-chaîne avec la chaîne, monté dans un étau adéquat, tout en vérifiant que la chaîne puisse coulisser librement.
- Tendre la chaîne si elle est détendue.
- Monter la lime dans le porte-lime prévu, puis insérer la lime dans la gouge de coupe, tout en maintenant une inclinaison constante suivant le profil du tranchant.
- Ne donner que quelques coups de lime, seulement en avant, et répéter l'opération sur tous les tranchants qui ont la même orientation (droits ou gauches).
- Retourner la position du guide-chaîne dans l'étau, et répéter l'opération sur les tranchants restants.
- Vérifier que le limiteur de profondeur ne dépasse pas au-delà de l'instrument de vérification, et limer l'excédent éventuel avec une lime plate, en arrondissant le profil.
- Après l'affûtage, éliminer toutes les traces de limage et de poussière, et lubrifier la chaîne dans un bain d'huile.

La chaîne doit être remplacée quand:

- La longueur du tranchant se réduit à 5 mm ou moins;
- le jeu des maillons sur les rivets est excessif.

ENTRETIEN DU GUIDE-CHAÎNE (Fig. 21)

Pour éviter que le guide-chaîne ne s'use asymétriquement, il faut le retourner périodiquement.

Pour maintenir l'efficacité du guide-chaîne il faut:

- Graisser avec la seringue prévue à cet effet les coussinets du pignon de renvoi (s'il y en a un).
- Nettoyer la rainure du guide-chaîne avec le grattoir prévu à cet effet.
- Nettoyer les trous de lubrification.
- Avec une lime plate, enlever les bavures des flancs, et égaliser les éventuels dénivelés entre les plaques de guidage.

Le guide-chaîne doit être remplacé quand:

- la profondeur de la rainure est inférieure à la hauteur des maillons d'entraînement (qui ne doivent jamais toucher le fond);
- la paroi interne de la plaque de guidage est usée au point de faire incliner la chaîne latéralement.

INTERVENTIONS EXTRAORDINAIRES

Toutes les opérations d'entretien qui ne sont pas incluses dans ce manuel doivent être exécutées exclusivement par votre Revendeur.

Les opérations exécutées dans des structures inadéquates ou par des personnes non qualifiées comportent la déchéance de toutes les formes de garantie

CONSERVATION

A la fin de chaque session de travail, nettoyer soigneusement la machine de la poussière et des débris, réparer ou remplacer les parties défectueuses.

La machine doit être conservée dans un endroit sec, à l'abri des intempéries, avec le protecteur de guide-chaîne correctement monté.

INACTIVITÉ PROLONGÉE

IMPORTANT

Si l'on prévoit une période d'inactivité de la machine de plus de 2 – 3 mois, il faut prendre certaines précautions pour éviter des difficultés au moment de la reprise du travail, ou même des dommages permanents au moteur.

• Emmagasiner

Avant de ranger la machine:

- Vider le réservoir du carburant.
- Faire démarrer le moteur et le tenir allumé au régime minimum jusqu'à ce qu'il s'arrête, de façon à consommer tout le carburant resté dans le carburateur.

- Laisser le moteur refroidir et démonter la bougie.
- Verser dans le trou de la bougie une petite cuiller d'huile (neuve) pour moteurs à 2 temps.
- Tirer plusieurs fois le bouton de mise en marche pour distribuer l'huile dans le cylindre.
- Remonter la bougie avec le piston au point mort supérieur (visible du trou de la bougie quand le piston est au maximum de sa course).

• Reprise de l'activité

Au moment de remettre la machine en fonction:

- Enlever la bougie.
- Tirer plusieurs fois le bouton de mise en marche pour éliminer les excès d'huile.
- Contrôler la bougie comme décrit au chapitre "Contrôle de la bougie".
- Préparer la machine comme indiqué au chapitre "Préparation pour le travail".

9. LOCALISATION DES PANNES

PROBLÈME	CAUSE PROBABLE	SOLUTION
1) Le moteur ne démarre pas ou ne reste pas en mouvement	– Procédure de démarrage pas correcte	– Suivre les instructions (voir chap. 6)
	– Bougie sale, ou distance entre les électrodes pas correcte	– Contrôler la bougie (voir chap.8)
	– Filtre de l'air bouché	– Nettoyer et/ou remplacer le filtre (voir chap.8)
	– Problèmes de carburation	– Contacter votre Revendeur
2) Le moteur démarre mais il a peu de puissance	– Filtre de l'air bouché	– Nettoyer et/ou remplacer le filtre (voir chap.8)
	– Problèmes de carburation	– Contacter votre Revendeur
3) Le moteur a un fonctionnement irrégulier ou il n'a pas de puissance sous charge	– Bougie sale, ou distance entre les électrodes pas correcte	– Contrôler la bougie (voir chap.8)
	– Problèmes de carburation	– Contacter votre Revendeur
4) Le moteur fume excessivement	– Composition du mélange erronée	– Préparer le mélange suivant les instructions (voir chap.5)
	– Problèmes de carburation	– Contacter votre Revendeur

10. ACCESSOIRES

Le tableau contient la liste de toutes les combinaisons possibles entre le guide-chaîne et la chaîne, avec l'indication de celles qui sont utilisables sur chaque machine, marquées par le symbole " * ".

ATTENTION! Vu que le choix, l'application et l'utilisation du guide-chaîne et de la chaîne sont

des actions qu'effectue l'opérateur en autonomie de jugement totale, ce dernier assume aussi les responsabilités conséquentes pour tout dommage, de quelque nature que ce soit, dérivant de ces actions. En cas de doute ou de connaissance insuffisante des spécificités de chaque guide-chaîne ou chaîne, il faut contacter le revendeur ou bien un centre de jardinage spécialisé.

Combinaisons de guide-chaîne et chaîne

Pas	GUIDE-CHAÎNE			CHAÎNE	Modèle
	Longueur Pouces / cm	Largeur rainure Pouces / cm	Code		
3/8"	12" / 30 cm	0,050" / 1,3 mm	123900362/0	123900362/0	*

11. GARANTIE

Le constructeur garantit sa machine pendant 36 mois à compter de la d'achat. Les machines destinées à la location ne sont pas couvertes par la présente garantie.

Le constructeur assure le remplacement de toutes les pièces reconnues défectueuses par un défaut ou un vice de fabrication. En aucun cas la garantie ne peut donner lieu à un remboursement du matériel ou à des dommages et intérêts directs ou indirects.

Cette garantie ne couvre pas

- une utilisation anormale;
- un manque d'entretien;
- une utilisation à des fins professionnelles;
- le montage, le réglage et la mise en route de l'appareil;
- les frais de port et d'emballage du matériel. Dans tous les cas, ceux-ci restent à la charge du client. Tout envoi chez un réparateur en port dû sera refusé
- les pièces dites d'usure (Piles/accus/batteries, courroies, lames, supports de lame, câbles, roues, déflecteurs, ampoules sacs, filtres, télécommandes, etc.)

Il est entendu que la garantie sera automatiquement annulée en cas de modifications apportées à la machine sans l'autorisation du constructeur ou bien en cas de montage de pièces n'étant pas d'origine.

Le constructeur décline toute responsabilité en cas de responsabilité civile découlant d'un emploi abusif ou non conforme aux normes d'emploi et d'entretien de la machine.

L'assistance sous garantie ne sera acceptée que si la demande est adressée au service après vente agréé accompagnée de la carte de garantie dûment complétée et du ticket de caisse. Aussitôt après l'achat nous vous conseillons de vérifier l'état intact du produit et de lire attentivement la notice avant son utilisation. Pour toute demande de pièces de rechange on devra spécifier le modèle exact de la machine, l'année de fabrication et le numéro de série de l'appareil.

REMARQUE: utiliser exclusivement des pièces de rechange d'origine.

Ne convient pas pour utilisation avec du combustible E10 (SP95-E10) sous peine de perte de garantie.

www.castorama.fr

Service Consommateur Castorama
BP101 - 59175 Templemars

N°Azur 0 810 10 41 04

PRIX D'UN APPEL LOCAL DEPUIS UN POSTE FIXE

171501138/0

www.castorama.fr

Service Consommateur Castorama
BP101 - 59175 Templemars

 **N°Azur** 0 810 10 41 04

PRIX D'UN APPEL LOCAL DEPUIS UN POSTE FIXE

CASTORAMA

BP101 - 59175 Templemars Cedex

